

HITSA

WE SUPPLY OUTDOOR SPACES



HITSA-SAFE Pullert

- Køretøjshindring til bymidter, gågader, indgangspartier mv.
- Certificeret efter PAS 68 og IWA 14
- Fås med flere designs
- Fås også i RAL-farver
- Aftagelig - nem at montere og udskifte



HITSA-SAFE

STERKUR

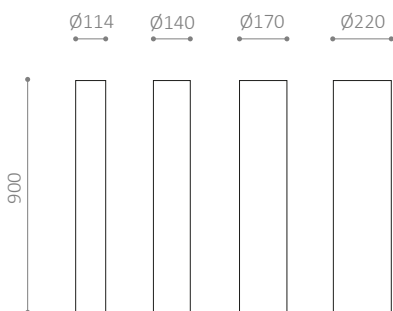

STOLTUR

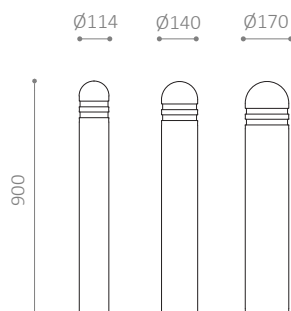

LENTA

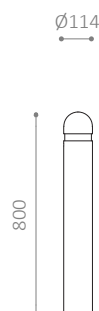

LENTA BIG

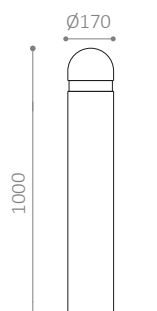

HITSA-SAFE BASE

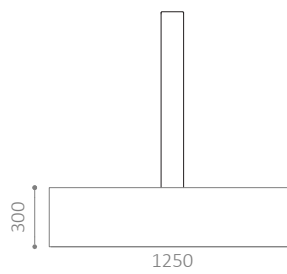
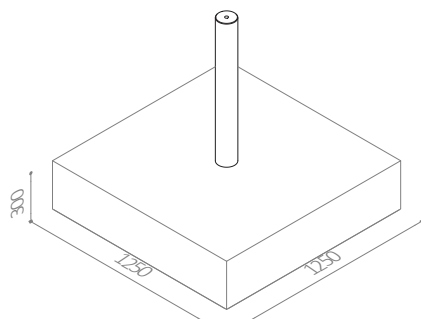

HITSA-SAFE Pullert

HITSA-SAFE Pullert er en danskdesignet pullert, som falder naturligt ind i bybilledet, samtidig med at den sikrer mod køretøjsbaserede trusler. Den kan fremstå slank og elegant med en størrelse fra $\varnothing 114$ mm.

HITSA-SAFE Pullert matcher vores standardpullerter, er aftagelig, kan leveres i alle RAL-farver og er nem at montere og udskifte.

HITSA-SAFE er certificeret efter PAS 68 og IWA 14 til at standse køretøjer op til 1500 kg med 48 km/t.

HITSA-SAFE PULLERT

- Flad eller rund top
- Aftagelig pullert
- Tilvalg: Rød, gul eller hvid refleks
- Tilvalg: Øjer, sjækler og kæder
- Fås også i RAL-farver

MATERIALER:

- Varmgalvaniseret stål
- Fås også i pulverlakeret, varmgalvaniseret stål

MÅL:

Pladekonstruktion med centerspøje: 1250 x 1250 mm
STERKUR pullert: H900, $\varnothing 114$ / 140 / 170 / 220 mm stålør
STOLTUR pullert: H900, $\varnothing 114$ / 140 / 170 mm stålør
LENTA pullert: H800, $\varnothing 114$ / 140 mm stålør
LENTA BIG pullert: H1000, $\varnothing 170$ mm stålør

MONTERING:

- Pullerter monteres på HITSA-SAFE Base med låsesystem
- Forberedt udgravning med terræn komprimeret i henhold til certificeringskrav LxBxH: 1500 x 1500 x 300 mm
- Afstand fra terræn til midt bøjle: 350 mm



HITSA A/S
Albuen 37
DK 6000 Kolding
+45 75 57 41 55
hitsa@hitsa.dk
www.hitsasafe.dk

HITSA
WE SUPPLY OUTDOOR SPACES